

état de livraison

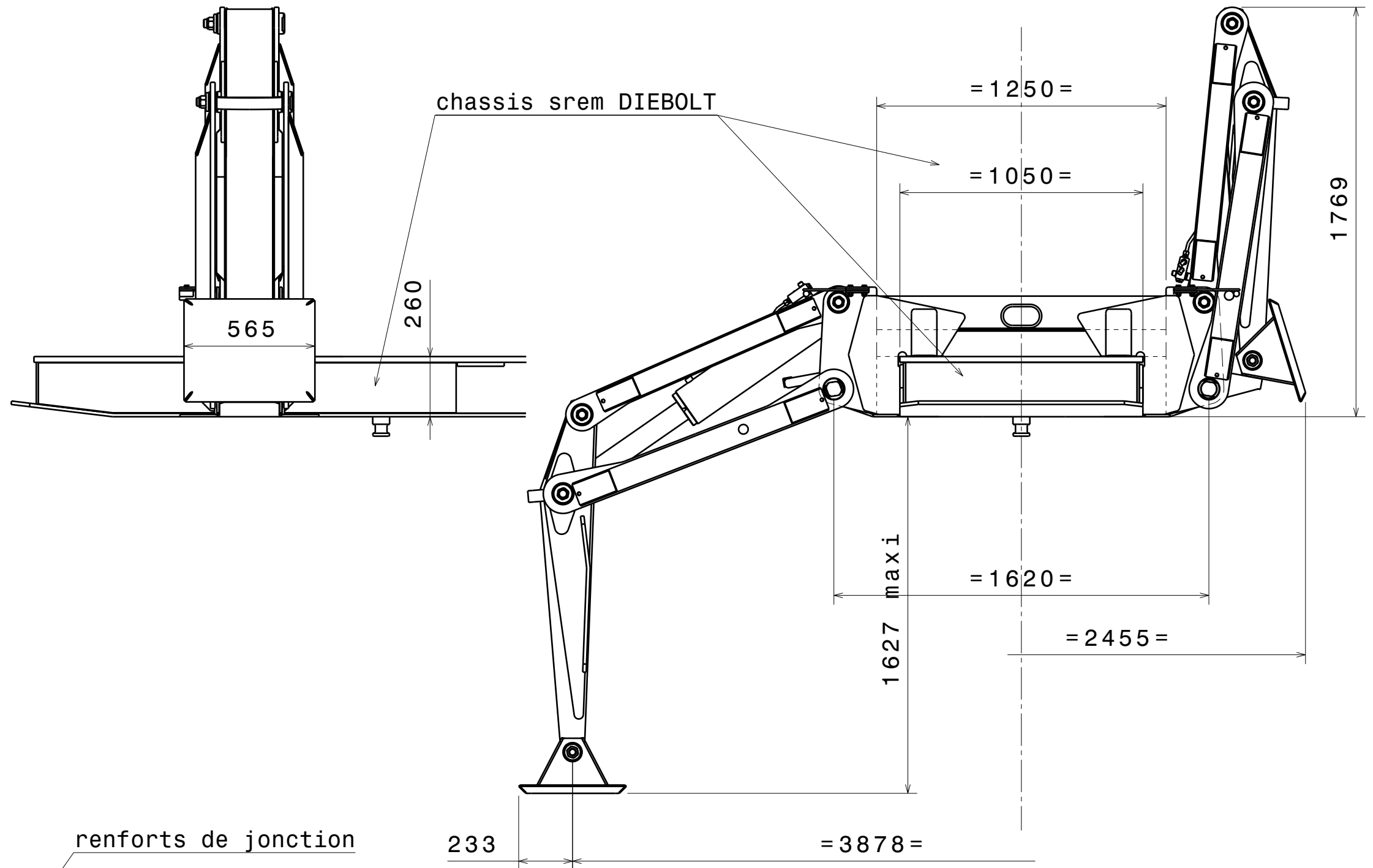

préconisations

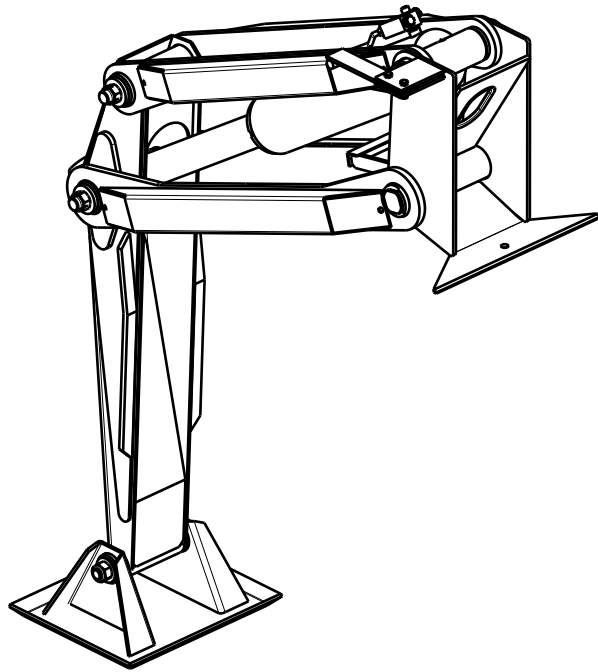
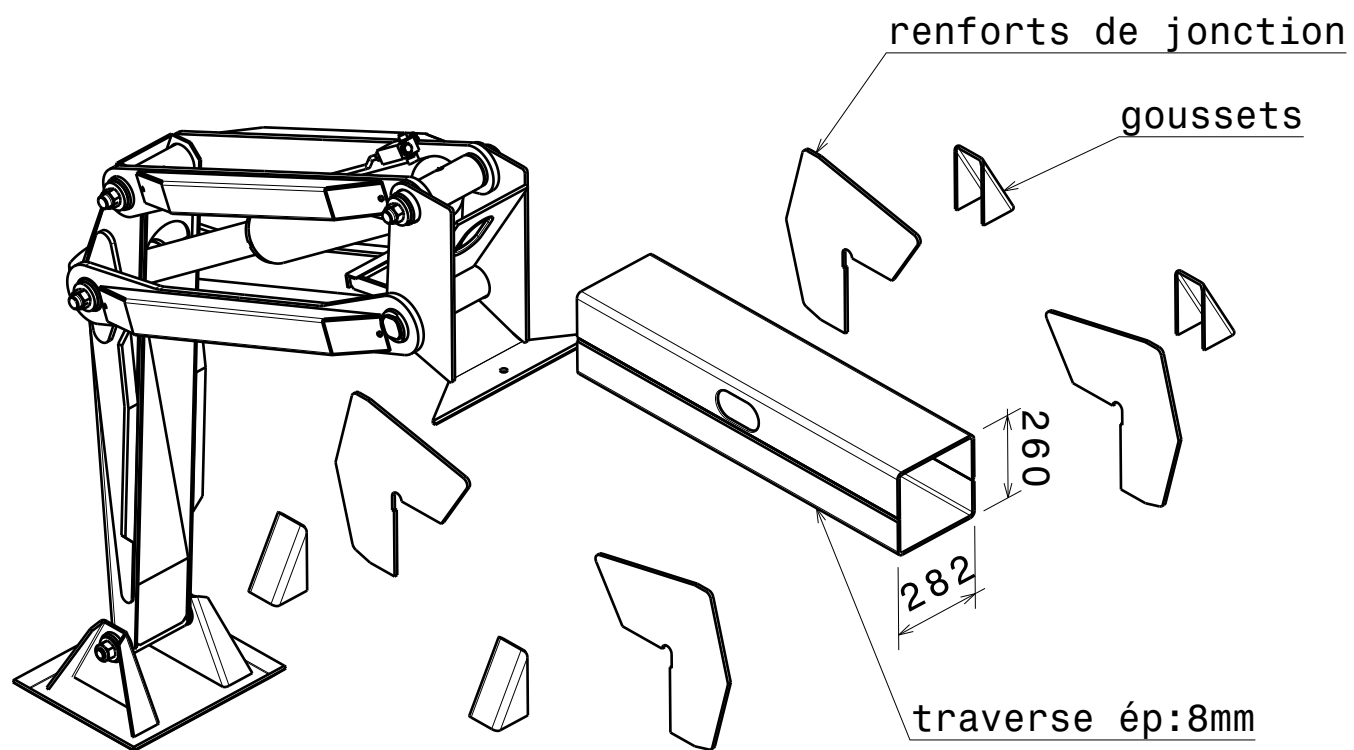

DIEBOLT

TEL 03.88.71.79.00 - FAX 03.88.71.41.17
67440 MARMOUTIER FRANCE

d			
c			
b			
a			

MODIFICATIONS	PAR	DATE
Ce plan reste notre propriété et ne peut être reproduit ou communiqué à des tiers sans notre autorisation écrite.		

**BEQUILLES PANTOGRAPHIQUES POUR SREM
30 T.m modèle:144**

DES. PAR: JANSSEN
DATE: 16/09/09
ECH:

N° 60.820a